



### CLEAN-PANEL

Luminaria empotrada Lavov de la familia CLEAN-PANEL con una potencia de 40W y una optica de 90 grados. y UGR<19 .CCT 3000K. Con un flujo luminoso total de 4800lm y una eficacia luminosa de 120 lm/W. Driver DALI.Fabricado en chapa de acero recubierta con pintura en polvo y acabado en color Blanco Grado de protección IP65.

Dimensions	
Product dimensions (mm)	1195*295*80

### Esquema

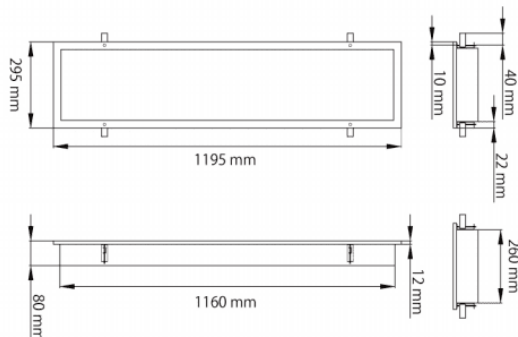

Código artículo	86.R008.2393.01
Tipo de producto	Indoor
Categoría	Luminarias empotradas
Familia	CLEAN-PANEL
Subfamilia	CLEAN-PANEL
Pictograms	

Producto	
Potencia real (W)	40
Flujo luminoso real (lm)	4800
Eficacia luminosa (lm/W)	120
&Aacute;ngulo de apertura	90
Life time (h)	50000h L80B10
IP	65
Color	Blanco
U. G. R	<19
Chip Brand	Seoul
Driver incluido	Si
Equipo	DALI
Temperatura de color (K)	3000
Consistencia de color (SDCM)	SDCM<3
CRI	80