

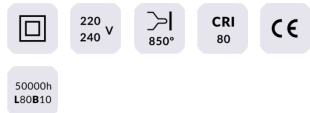

Rock down

Downlight de superficie Lavov de la familia Rock down con una potencia seleccionable de 10/15/20W y una optica de 105,5º grados.CCT 3000/4000/6000K seleccionable.Con un flujo luminoso total de 1200/1800/2400lm y una eficacia luminosa de 120 lm/W. Estabilidad de color SDCM80.

Código artículo	86.SD07.2301.02
Tipo de producto	Indoor
Categoría	Downlights de superficie
Familia	Rock
Subfamilia	Rock down
Pictograms	

Dimensions

Product dimensions (mm) Ø320xH57mm

Esquema

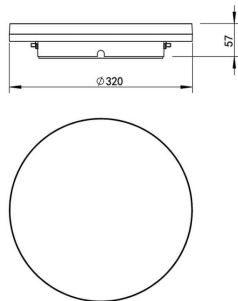

Producto

Potencia real (W)	10/15/20
Flujo luminoso real (lm)	1200/1800/2400
Eficacia luminosa (lm/W)	120
Ángulo de apertura	105,5º
IP	54
Color	negro
Driver incluido	si
Equipo	On-off
Power Factor	>0,9
Flicker Free	si
Temperatura de color (K)	3000/4000/6000
Consistencia de color (SDCM)	SDCM<3
CRI	>80
IK	IK10