



Lantern wall

Aplique solar Lavov de la familia Lantern wall con una potencia de 2W y una óptica de 360. Fabricado en Fundición a presión de aluminio, DC3.7V, panel solar de 2W, Philips 2.2W con microondas, batería de litio 3,7V 2200mAh , carga 6-8H (sol) Tiempo de trabajo luz completa 2.5-3H, Microlight 20-25H, IP54y acabado en color negro.

Código artículo	86.S005.1300.02
Tipo de producto	Outdoor
Categoría	APLIQUES SOLAR
Familia	Lantern wall
Pictograms	

Producto	
Potencia real (W)	2
&Aacute;ngulo de apertura	360
IP	54
Color	negro
Temperatura de color (K)	3000K

Esquema

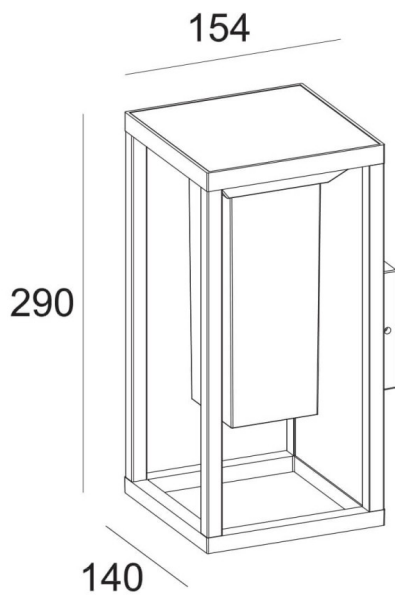

Curva fotométrica

